

Инв. № подл.		Подп. и дата		Взам. инв. №		Инв. № дубл.		Подп. и дата		Кол. на исполн. ТС-630.00.000-										Примечание									
Формат	Лист	Фонд	Лист	Обозначение	Наименование	-	01	02	03	04	05	06	07	08	09														
A4	4	ТС-630.00.001	- 05	Ребро			2		2																				
			- 06	Ребро						2		2		2															
			- 07	Ребро							2		2		2														
<table border="1" style="float: right;"> <tr> <td>Изм.</td> <td>Лист</td> <td>№ докум.</td> <td>Подп.</td> <td>Дата</td> <td>ТС-630.00.000</td> <td>Лист</td> </tr> <tr> <td></td> <td></td> <td></td> <td></td> <td></td> <td></td> <td>3</td> </tr> </table>																Изм.	Лист	№ докум.	Подп.	Дата	ТС-630.00.000	Лист							3
Изм.	Лист	№ докум.	Подп.	Дата	ТС-630.00.000	Лист																							
						3																							

Формат А4

Инв. № подл.		Подп. и дата		Взам. инв. №		Инв. № дубл.		Подп. и дата		Кол. на исполн. ТС-630.00.000-										Примечание									
Формат	Лист	Фонд	Лист	Обозначение	Наименование	10	11																						
<u>Документация</u>																													
A3		ТС-630.00.000	05	Сборочный чертеж		×	×																						
A4		ТС-623 Д		Технические требования		×	×																						
<u>Сборочные единицы</u>																													
A4	1	ТС-624.000	- 69	Опора		1																							
			- 114	Опора		1																							
A4	2	ТС-630.01.000	- 02	Плита опорная		1																							
			- 03	Плита опорная		1																							
A4	3	ТС-630.02.000	- 01	Обойма		1	1																						
<table border="1" style="float: right;"> <tr> <td>Изм.</td> <td>Лист</td> <td>№ докум.</td> <td>Подп.</td> <td>Дата</td> <td>ТС-630.00.000</td> <td>Лист</td> </tr> <tr> <td></td> <td></td> <td></td> <td></td> <td></td> <td></td> <td>4</td> </tr> </table>																Изм.	Лист	№ докум.	Подп.	Дата	ТС-630.00.000	Лист							4
Изм.	Лист	№ докум.	Подп.	Дата	ТС-630.00.000	Лист																							
						4																							

ТС-630.00.000 СБ

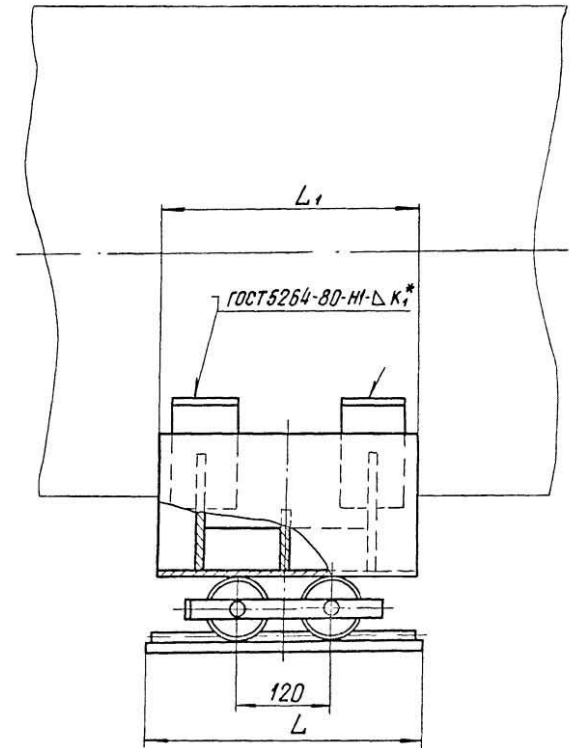
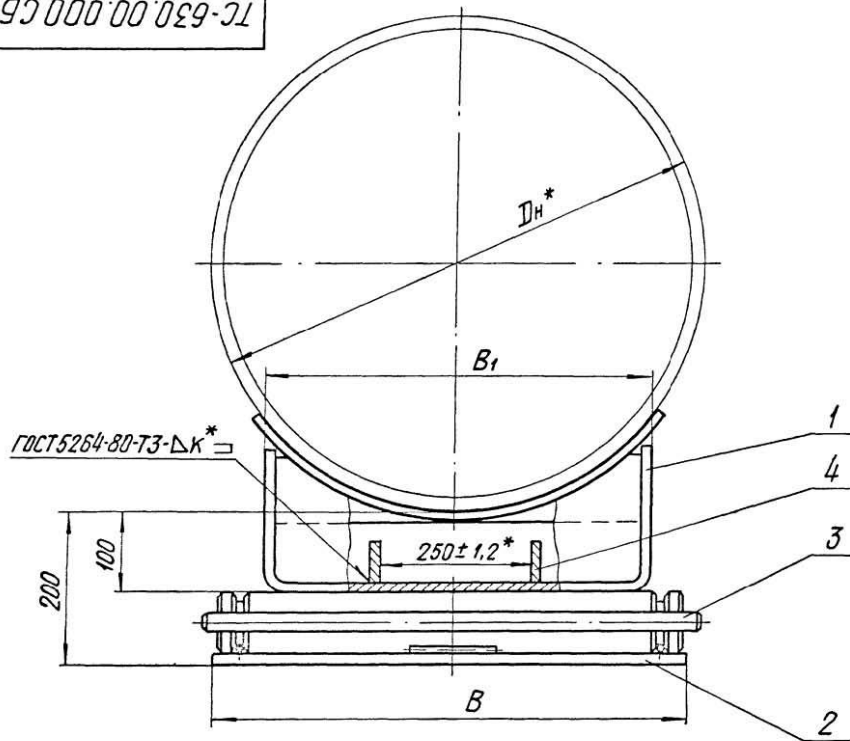

1. Размеры для справок, кроме отмеченных *.
 2. Сварку производить электродом типа Э42 ГОСТ 9467-75.
 3. Требования к выполнению сварного шва, контроль сварных швов в соответствии с СНИП 3.05.03-85.
 4. Остальные требования по ТС-623 Д.
- Таблицу исполнений см. на листе 2

				ТС-630.00.000 СБ				
Изм.	Лист	№ докум.	Подп.	Дата	Опора катковая	Лит.	Масса	Масштаб
Разраб.	Иванова	Кс-44	В.В.	85		См. табл.	—	—
Провер.	Степанова	В.В.	В.В.	85		Лист 1	Листов 2	
Т.контр.								
Н.контр.	Паутов	В.В.	В.В.	85		АООТ "СЗЭМП"		
Утв.	Стельщикова							

Формат А3

Изм. № табл. Подп. и дата. Подп. и дата. Взам. инв. №. Инв. №-дубл. Подп. и дата

ТС-630.00.000 СБ

Размеры в мм

Обозначение	Наружный диаметр трубопровода, Dн *	Наибольшая вертикальная нагрузка, кН (кгс)	Наибольшее перемещение трубопровода	L	L ₁	B	B ₁	K*	Масса, кг
ТС-630.00.000	720	180 (18000)	200	360	340	660	500	6+2	117,49
-01			800	640	680				151,15
-02	820	180 (18000)	200	360	340	660	500	6+2	116,63
-03			800	640	680				149,99
-04	920	220 (22000)	200	360	340	660	500	6+2	124,69
-05			800	640	680				162,62
-06	1020	300 (30000)	200	360	340	660	700	8+2	167,79
-07			800	640	680				217,28
-08	1220	400 (40000)	200	360	340	660	700	8+2	169,63
-09		300 (30000)	800	640	680				218,22
-10	1420	500 (50000)	200	360	340	660	700	10+2	180,07
-11		300 (30000)	800	640	680				234,90

Изм. №-подл. Подл. и дата
 Изм. №-подл. Подл. и дата
 Изм. №-подл. Подл. и дата
 Изм. №-подл. Подл. и дата

Изм. Лист № докум. Подл. Дата
 Коп. ИАИИИИИИ

ТС-630.00.000 СБ

Лист 2

Изм. и подл.	Подп. и дата	Взам. инв. н.	Изм. и подл.	Подп. и дата
--------------	--------------	---------------	--------------	--------------

--	--	--	--	--

Изм. и подл.	Подп. и дата	Взам. инв. н.	Изм. и подл.	Подп. и дата
--------------	--------------	---------------	--------------	--------------

Исполн.	Зона	Лист	Обозначение	Наименование	Кол. на исполн. ТС-630.01.000-				Примечание
					-	01	02	03	
				<u>Документация</u>					
A3			ТС-630.01.000 СБ	Сборочный чертеж	×	×	×	×	
				<u>Детали</u>					
A4	1		ТС-630.01.001	Основание	1				
			- 01	Основание		1			
			- 02	Основание			1		
			- 03	Основание				1	
A4	2		ТС-630.01.002 - 02	Направляющая	2	2			
			- 03	Направляющая		2	2		
A4	3		ТС-630.01.003 - 02	Упор	2	2	2	2	

				ТС-630.01.000				
Изм.	Лист	№ докум.	Подп.	Дата	Плита опорная	Лит.	Лист	Листов
Разраб.	Иванова	Провер.	Степанова					1
И. контр.	Пучков	Спец. инж.				АООТ "СЗЗМП"		

ТС-630.01.000 СБ

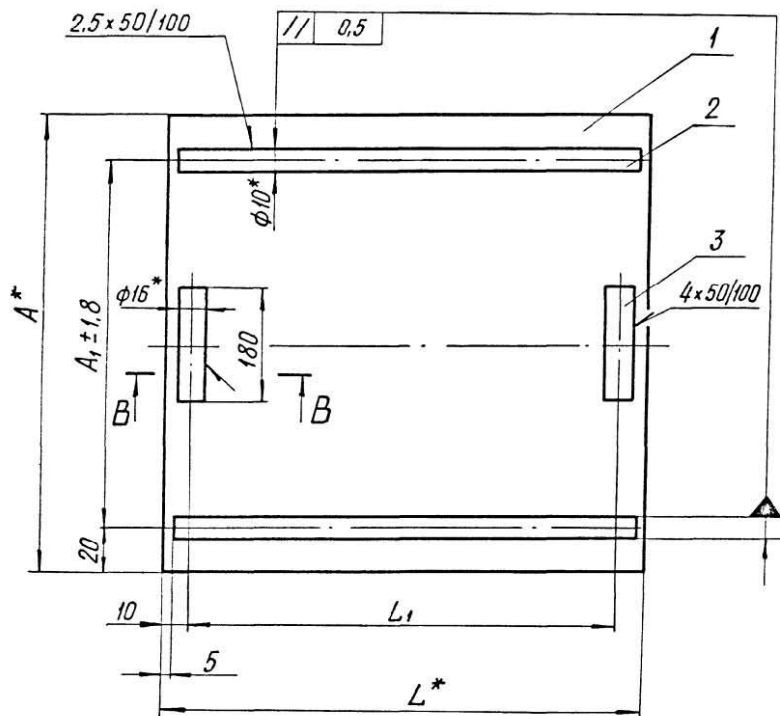
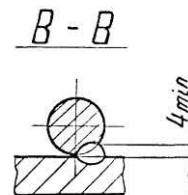
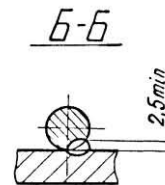
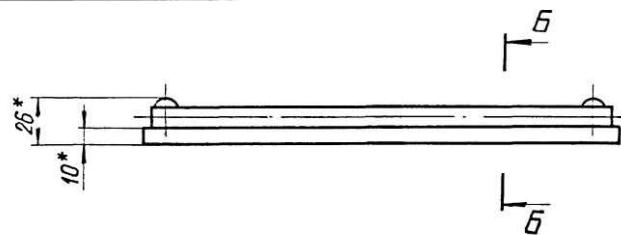

Размеры в мм

Обозначение	A	A ₁	L*	L ₁	Масса, кг
ТС-630.01.000	660	620	360	340	19,67
-01			640	620	34,58
-02	860	820	360	340	25,37
-03			640	620	44,68

1. * Размеры для справок.
2. $\pm \frac{1716}{2}$.
3. Сварку производить электродом типа Э42 ГОСТ 9467-75.
4. Требования к выполнению сварного шва, контроль сварных швов в соответствии с СНиП 3.05.03-85.
5. Остальные требования по ТС-623Д.

ТС-630.01.000 СБ				Плита опорная		
Изм. Лист	№ докум.	Подп.	Дата	Лист	Масса	Масштаб
Разраб. Иванова	Иванова	Иванова	08.81	См. табл.		—
Провер. Степанова	Степанова	Степанова	09.81	Лист	Листов	1
Т.контр.				АООТ "СЗЭМП"		
Н.контр. Паутов	Паутов	Паутов	08.85	Формат А3		
Утв. Стрельникова	Стрельникова	Стрельникова				

Коп Иванова

Формат А3

ИНВ. № подл. Подп. и дата. Взам. инв. №. Инв. №. Подп. и дата.

TC-630.01.001

(✓)A

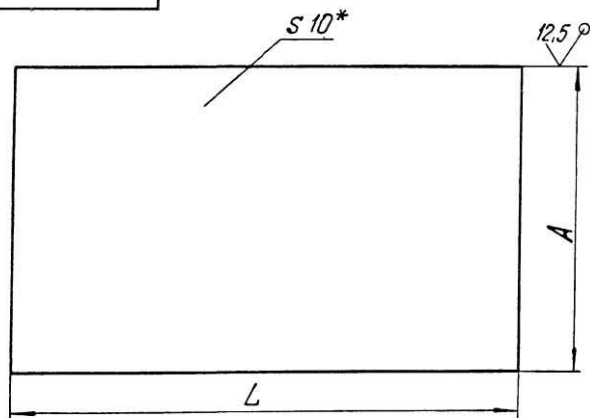

Размеры в мм

Обозначение	L	A	Масса, кг
ТС-630.01.001	170	340	4,53
- 01	340		9,10
- 02	170	440	5,87
- 03	340		11,74
- 04	170	540	7,20
- 05			14,40
- 06	340	660	17,61
- 07		860	22,95

1. * Размер для справок.
2. h16.

Инв.№ табл.	Подп. и дата	Взам. инв. №	Инв. № докум.	Подп. и дата	ТС-630.01.001							
					Изм.	Лист	№ докум.	Подп.	Дата	Лит.	Масса	Масштаб
					Разраб.	Иванова	Иванова	Иванова	08.91		см.	—
					Провер.	Степанова	Степанова	Степанова	08.91	Лист	Листов	1
					И.контр.	Паутов	Паутов	Паутов	08.91	А00Т		
					Утв.	Стрельников	Стрельников	Стрельников	08.91	"СЗЭМП"		
							Лист	Б-ПН-10 ГОСТ 19903-74		формат А4		
								СтЗсп5 ГОСТ 14637-89				

Коп. Иванова

формат А4

TC-630.01.002

(✓)A

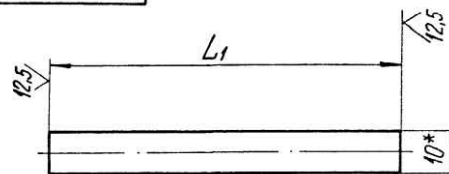

Обозначение	L1, мм	Масса, кг
ТС-630.01.002	160	0,099
- 01	330	0,204
- 02	350	0,216
- 03	630	0,389

1. * Размер для справок.
2. h16.

Инв.№ табл.	Подп. и дата	Взам. инв. №	Инв. № докум.	Подп. и дата	ТС-630.01.002							
					Изм.	Лист	№ докум.	Подп.	Дата	Лит.	Масса	Масштаб
					Разраб.	Иванова	Иванова	Иванова	08.91		см.	—
					Провер.	Степанова	Степанова	Степанова	08.91	Лист	Листов	1
					И.контр.	Паутов	Паутов	Паутов	08.91	А00Т		
					Утв.	Стрельников	Стрельников	Стрельников	08.91	"СЗЭМП"		
							Лист	В10 ГОСТ 2590-88		формат А4		
								20 ГОСТ 1050-74				

Коп. Иванова

формат А4

ТС-630.00.001

(✓)А

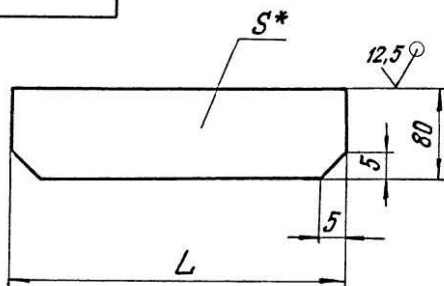

Обозначение	S*, мм	L, мм	Масса, кг
ТС-630.00.001	4	100	0,250
-01		112	0,300
-02		96	0,361
-03	6	110	0,414
-04		80	0,301
-05		75	0,376
-06	8	96	0,492
-07		180	0,904
-08		93	0,584
-09	10	178	1,117

1. * Размер для справок.

2. $h14; \pm \frac{IT14}{2}$.

Изм. лист
Разраб.
Проб.
Н.контр.
Утв.

Изм.	Лист	№ докум.	Подп.	Дата
Разраб.		Иванова		
Проб.		Степанова		
Н.контр.	Паутов			
Утв.	Стрельникова			

ТС-630.00.001		
Ребро	Лист	Масса
	См. табл.	—
	Лист	Листов 1
Лист	Б.ПН-5 ГОСТ 19903-74	
	Ст 3 ст 5 ГОСТ 14637-89	
	АООТ "СЗЭМП"	

Коп Иванова

Формат А4

ТС-630.01.003

(✓)А

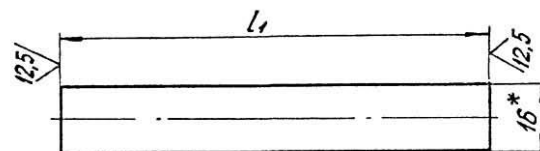

Обозначение	L1, мм	Масса, кг
ТС-630.01.003	60	0,095
-01	120	0,190
-02	180	0,284

1. * Размер для справок.

2. h16.

Изм. лист
Разраб.
Проб.
Н.контр.
Утв.

Изм.	Лист	№ докум.	Подп.	Дата
Разраб.		Иванова		
Проб.		Степанова		
Н.контр.	Паутов			
Утв.	Стрельникова			

ТС-630.01.003		
Упор	Лист	Масса
	См. табл.	—
	Лист	Листов 1
Круг	В16 ГОСТ 2590-88	
	20 ГОСТ 1050-74	
	АООТ "СЗЭМП"	

Коп Иванова

Формат А4

ТС-630.02.000 СБ

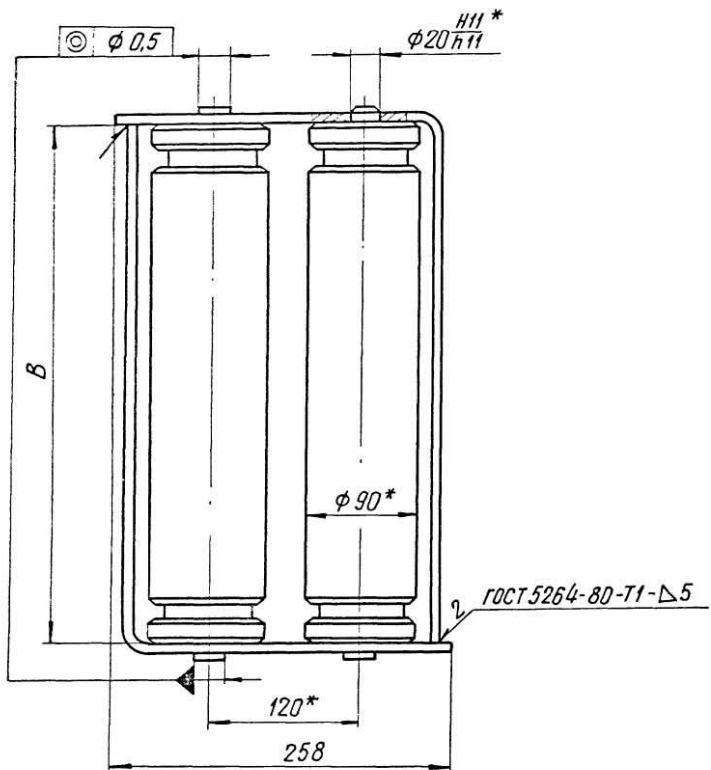
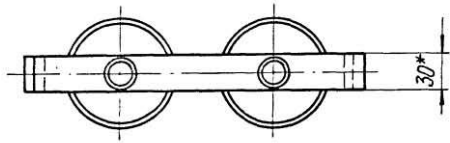

Обозначение	В, мм		Масса, кг
	Размер	Пред. откл.	
ТС-630.02.000	662	+1,0	69,2
-01	862	-0,5	90,0

1. * Размеры для справок.
2. $h14 ; \pm \frac{IT14}{2}$.
3. Сварку производить электродами типа Э42 ГОСТ9467-75.
4. Требования к выполнению сварного шва, контроль сварных швов в соответствии с СНиП3.05.03-85.
5. Остальные требования по ТС-623Д.

Инв. № подл. | Подп. и дата | Взам. инв. № | Инв. № докл. | Подп. и дата

ТС-630.02.000 СБ				Лист	Масса	Масштаб
Изм.	Лист	№ докум.	Подп.	Дата	Обойма	—
Разраб.	Иванова	Иванова	Иванова	08.85		
Провер.	Степанова	Степанова	Степанова	08.85		
Т. контр.						
Н. контр.	Паутов	Паутов	Паутов	08.85	Лист	Листов 1
Утв.	Стрельникова	Стрельникова	Стрельникова	08.85	АООТ "СЗЭМП"	

Коп. Ивановой

Формат А3

TC-630.02.001

6,3/✓

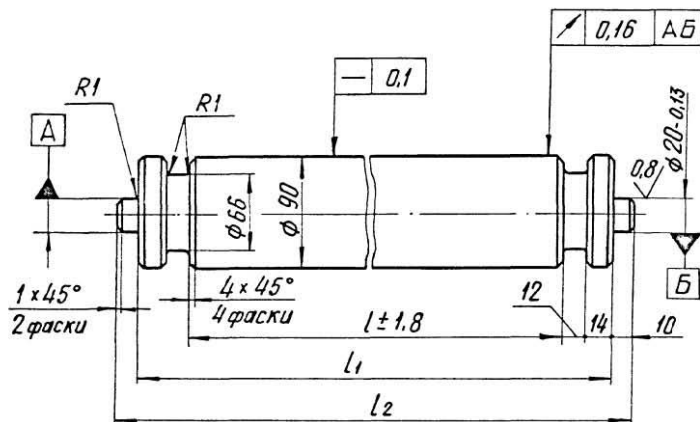

Размеры в мм

Обозначение	L	L ₁	L ₂	Масса, кг
TC-630.02.001	608	660	680	32,9
-01	808	860	880	42,9

Неуказанные предельные отклонения размеров h14; ± 1/14/2

TC-630.02.002

6,3/✓

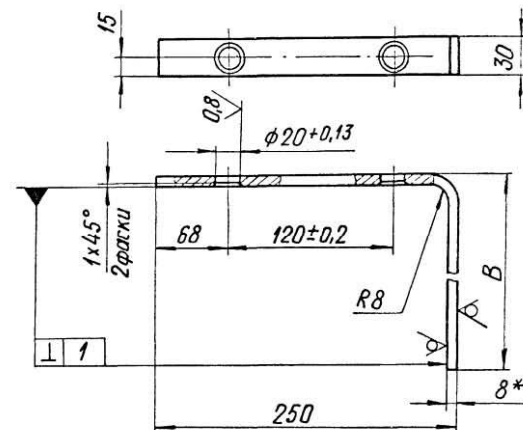

Обозначение	B, мм	Длина развертки, мм	Масса, кг
TC-630.02.002	670	905	1,70
-01	870	1105	2,08

- * Размер для справок.
- h14; ± 1/14/2

Инв. № табл.	Лист	№ докум	Подп.	Дата	TC-630.02.001			Лист	Листов	Круг	95 ГОСТ 2590-88	А00Т "СЗЭМП"		
					Разраб.	Иванова	Иванова				07.85		См. табл.	—
					Провер.	Степанова	Степанова				07.85		Лист	Листов
					Н.контр.	Паутов	Паутов				07.85		45 ГОСТ 1050-88	А00Т "СЗЭМП"
Коп. Иванова														
Формат А4														

Инв. № табл.	Лист	№ докум	Подп.	Дата	TC-630.02.002			Лист	Листов	Уголник	Б-ПН-8 ГОСТ 19903-74		
					Разраб.	Иванова	Иванова				07.85	См. табл.	—
					Провер.	Степанова	Степанова				07.85	Лист	Листов
					Н.контр.	Паутов	Паутов				07.85	Ст 3сп5 ГОСТ 14637-89	А00Т "СЗЭМП"
Коп. Иванова													
Формат А4													